

WEFT CORRECTING SPREADING MACHINE

X_n460LS

地の目合せ延反機

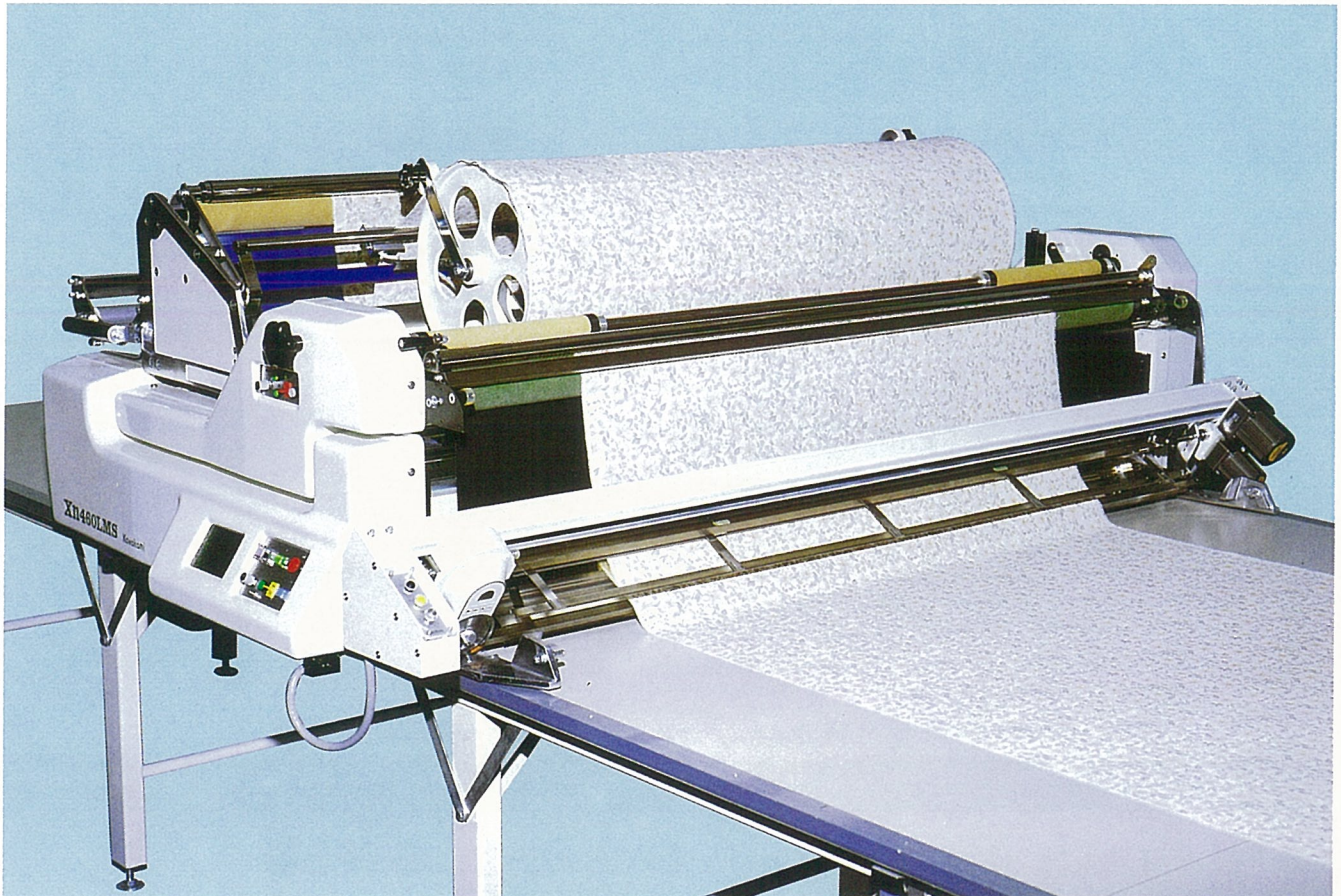

■地の目合せと、一方方向延反を完璧に、同時に！

Features

- Weft Correcting Mechanism
- Bucket
- Touch Panel
- Spreading Length Memory
- 8 Step Lay
- Automatic Pitcher Elevation
- Cloth End Detect
- Pre-Set Ply Counter
- Two Step Edge Sensors
- Distance Between Pin Wheels, Adjustable by Motor

主要装置

- 地の目合せ機構
- 簡易型バケット装置
- 液晶タッチパネル
- 延反長記憶装置
- 位相延反8段システム
- 自動ピッチャー上昇装置
- 終反検知装置
- プリセットカウンター
- 二段階耳揃え装置
- ピンホイール巾調整電動式

Xn460LS

Specifications

- Working Width : I (1280mm), II (1550), III (1700)
- Travel Speed : 70 m/min (Max)
- Ply Height : 100mm
- Material Weight : 30kg
- Material Diameter : 250mm
- Power : Single Phase 100/110/200/220 /230/240V 1kW

Standard Accessories

- Cutting Unit
- Setting Stick
- Domes
- Tools & Tool Box

Optionals

- Fabric Bar
- Fabric Bar Stand
- Sub Deck (Width 600mm)
- Movable Catcher

仕様

- 機械サイズ(有効巾)
1型(1280mm)2型(1550)3型(1700)
- 走行スピード 70m/min(MAX)
- 最大積层高 100m/m(MAX)
- 原反重量 30kg(MAX)
- 原反径 250m/m(MAX)
- 入力電源 AC100V 15A 50/60Hz

標準付属品

- カット装置
- 素材セット針棒
- ドーム(平・円弧)
- 工具

特別付属品

- 原反棒(ストレート、板芯用)
- 原反棒スタンド
- 補助テーブル(標準巾600mm)
- 一方延反キャッチャセット

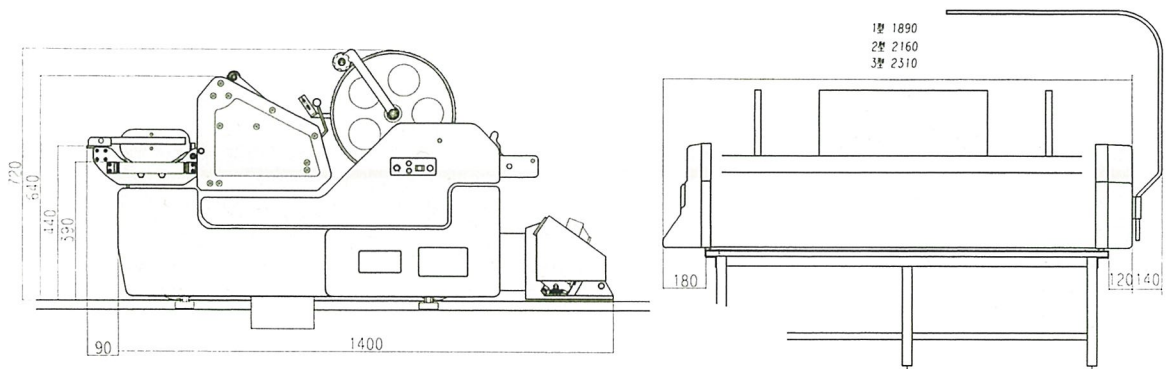

Specifications may change without prior notice.

仕様は予告なく変更することがあります。

Xn460LMS



WEFT & VERTICAL STRIPE SPREADING MACHINE 地の目と縦縞合わせ延反機

- Best for new fabrics and stripes ————— 新素材や柄物に最適 /
- Weft correcting and stripe aligning at a time — 地の目と縦縞合わせ延反が可能

Features

- Graphic Processor

Standard Accessories

- Movable Catcher

主要装置

- 画像処理装置付

標準付属品

- 移動キャッチャー



安全に関するご注意

商品を安全にお使いいただくため、ご使用前に必ず「取扱説明書」をよくお読み下さい。

※外観・仕様は改良のため、予告なく変更することがあります。
※力タログと実際の商品の色とは印刷の関係で多少異なる場合もあります。
※力タログ記載内容/2008年4月

 **Kawakami**® 株式会社 川上製作所

■ 本社 社：〒714-0062 岡山県笠岡市茂平字長瀬2918-8 TEL (0865) 66-3711 FAX (0865) 66-3715 URL : <http://www.kawakami-jp.com>

■ 東京支店：TEL (03) 3810-5051 FAX (03) 3810-5010
■ 名古屋支店：TEL (052) 915-2323 FAX (052) 915-5039
■ 東北支店：TEL (024) 923-6271 FAX (024) 923-6231

嘉興川上服装設備有限公司

■ 本社/工場：浙江省平湖市新倉工業區 TEL (86) 573-85700500 FAX (86) 573-85700416
■ 営業所：上海/広州/青島 E-mail : phkawakami@mail.jxptt.zj.cn



0807-10 JS